

Riemenspannung

Rollsieb

Riemenspannung Antrieb:

- Schrauben Sie die Abdeckhaube des Riemen ab.
- Die Flachriemenspannung stellen Sie nach, indem Sie 3 Sechskantschrauben lockern und den Motor nach oben ziehen.
- Ziehen Sie danach die Schrauben wieder an.

Riemenspannung Trommel:

- Die Sechskantmutter der Spannrolle lockern
- Diese entsprechend nachstellen
- Ziehen Sie die Sechskantmutter anschließend wieder an.
-

Rollsieb RS400

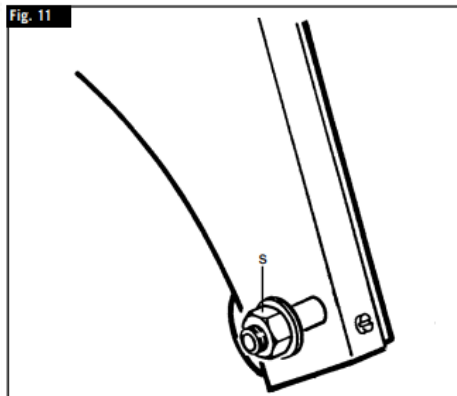
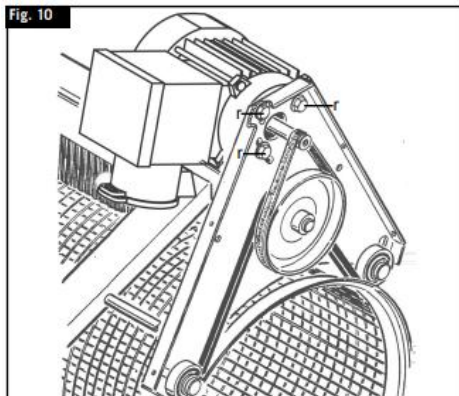

Rollsieb RS350:

